

# SHETAB

To The Peak Of Industry

شتاب | به اوج صنعت

ارائه خدمات فنی و مهندسی  
با تمرکز بر صنعت شیت متال



- ارائه خدمات صفر تا صد تولید محصول
- ساخت و مونتاژ تابلو های صنعتی
- نمونه سازی های صنعتی
- ماشین سازی



To The Peak Of Industry

## شتاب | به اوج صنعت

گروه فنی مهندسی شتاب یک شرکت مهندسی با تکیه بر نیروی متخصص، تجهیزات صنعتی روز و تجربه ساختی بالا می‌باشد؛ رویکرد این مجموعه در ایجاد و افزایش کیفیت محصولات و خدماتی است که میتواند در چرخه تولید کشور بکار گرفته شده و باعث رشد صنایع مختلف شود؛ تیم های تخصصی طراحی مکانیک و الکترونیک، متالورژی، مهندسی جوش، مهندسی کنترل کیفیت، برنامه ریزی و... به طور تخصصی قادر به انجام پروژه های بزرگ صنایع هستند؛ ایده تا ساخت به همراه مستندات فنی و انجام انواع ارزیابی های تخصصی و فوق تخصصی کارفرما میتواند در این گروه محقق شود.



## خدمات فنی و صنعتی

### ۱ تامین متریال فولاد و آلومینیوم شامل:

- انواع ورق
- انواع پروفیل
- انواع مقاطع مهندسی
- انواع بیلت های آلومینیوم
- انواع مقاطع اکسترودی

### ۲ خدمات شیت متال و ورق کاری شامل:

#### • برش لیزر

- به طول ۱۴ متر
- برش فولاد تا ضخامت ۵۰ میلی متر
- برش آلومینیوم تا ضخامت ۲۵ میلی متر
- برش استیل تا ضخامت ۲۵ میلی متر

#### • هوابرش

- هوابرش و پلاسما طول ۳ متر عرض ۱/۵ متر

#### • خم کاری

- به طول ۸/۵ متر و عرض ۰/۸ متر (Doual Linkage)
- به طول ۳/۲ متر
- مجهز به انواع سنبه و ماتریس های اختصاصی (صنعت آلومینیوم و فولاد های سنگین)

#### • تابلو سازی تخصصی صنعتی و نیمه صنعتی

- ساخت شاسی و کنوپی موتور دیزل ژنراتور اختصاصی

### ۳ خدمات جوشکاری شامل:

- مونتاژ جوش (FITUP)
- جوشکاری (MIG-TIG-SMAW)
- انجام تست های غیر مخرب (VT-PT-UT-PAUT)

### ۴ خدمات ماشین کاری شامل:

- پلیسه گیری
- تراشکاری
- فرزکاری سبک
- سوراخ کاری
- برقوکاری
- قلاویز کاری (دستی و ماشینی)

### ۵ خدمات مونتاژکاری شامل:

- مونتاژکاری مکانیکال به انواع روش های: پیچ، پرچ، چسب
- مونتاژ الکترونیکال

### ۶ خدمات جانبی تولید شامل:

- پرس کاری (مجهز به دستگاه پرس هیدرولیک برقی ۱۰۰ تن)
- برش کاری پروفیل و مقاطع (اره آتیشی، صابونی، نواری)

### ۷ خدمات تکمیلی شامل:

- باسکول دیجیتال طول ۱۶ متر و تناژ ۶۰ تن
- بسته بندی و ارسال

گروه فنی و مهندسی شتاب با توجه به تجهیزات و توان نیروی متخصص خود میتواند در عرصه های خود ارائه خدمت نماید:

## خدمات مهندسی

### ۱ طراحی مکانیکال

### ۲ نقش کشی صنعتی

### ۳ تحلیل های مهندسی مکانیک

### ۴ مستند سازی فنی

### ۵ طراحی الکترونیکال ( فرمان و قدرت)

### ۶ مشاوره فنی انتخاب متریال

### ۷ مشاوره روش های تولید بر اساس نیاز و تیراژ

### ۸ کمک به تامین و تکمیل زنجیره تولید

### ۹ خدمات چیدمان ورق و کاهش ضایعات ورق

### ۱۰ قطعه سازی و مجموعه سازی

به همراه ساخت نمونه اولیه



• دستگاه پرس پریک 4+1 CNC محور ۳۰۰ تن  
با قابلیت Doual Linkage

- خمکاری تا طول ۸/۵ متر و عمق ورود ۸۰ سانتی متر
- دارای دو دستگاه شیت فالور ۴۰۰ کیلوگرمی
- خمکاری تخصصی آلومینیوم

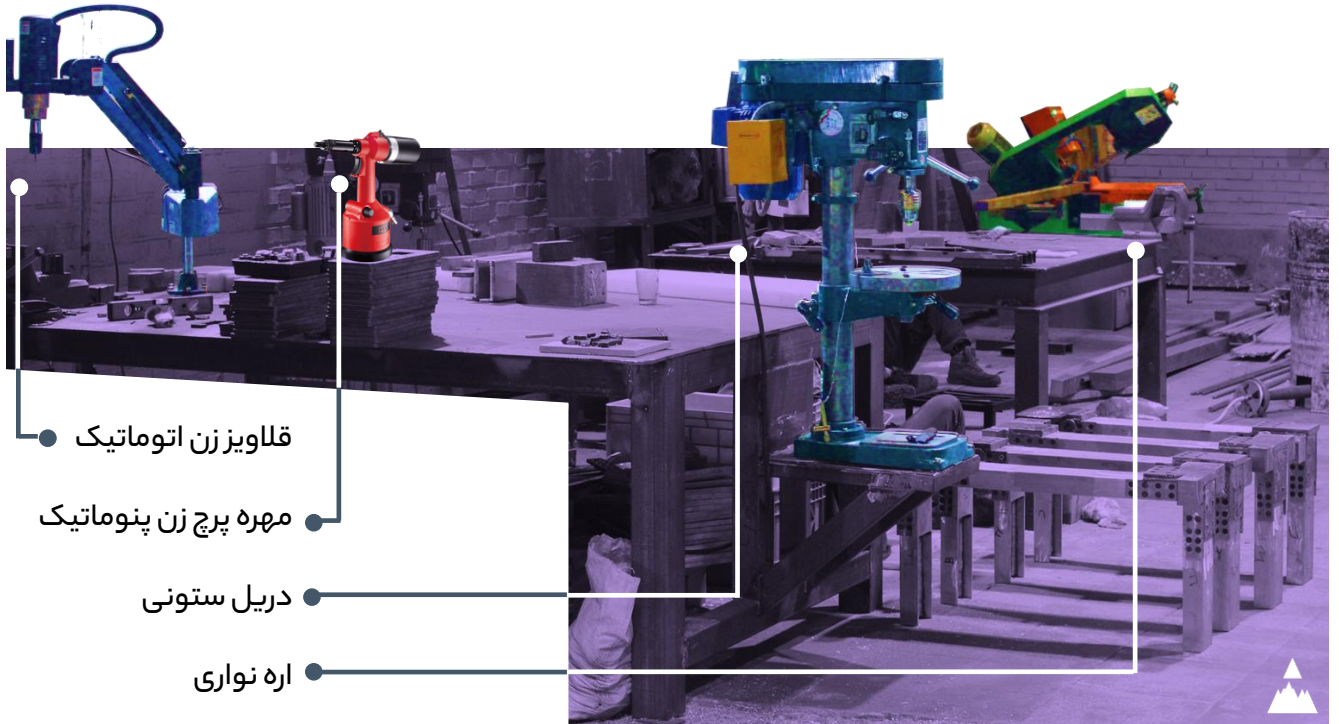

● قلاویز زن اتوماتیک

● مهره پرچ زن پنوماتیک

● دریل ستونی

● اره نواری



- دستگاه پرس پریک CNC 4+1 محور ۱۷۰ تن
- خمکاری تا طول ۳/۲ متر



- دستگاه لیزر فایبر CNC
- باتوان 20kw
- ابعاد میز کار 14 در 2/5 متر
- قابلیت برش انواع ورق تا ضخامت:
- فولاد ۵۰ میلی متر
- آلومینیوم ۲۵ میلی متر
- استیل ۲۵ میلی متر





## روش های همکاری

گروه شتاب در نظر دارد به واسطه گسترش همکاری های صنعتی، انواع روش های همکاری را ارائه نماید:

- ارائه خدمات فنی و مهندسی به صورت نا پیوسته
- در این روش مجموعه شتاب قادر خواهد بود به مقدار مورد نیاز کارفرما خدمات قابل ارائه خود را عرضه نماید، در این بین خدمات کاملاً گزینشی بوده و هر خدمتی که در مجموعه شتاب قابل انجام باشد، عرضه خواهد شد.
- ارائه خدمات مجموعه سازی (OEM)
- در این روش محصول انتخابی از سمت کارفرما به مجموعه پیشنهاد شده و مجموعه شتاب محصول نمونه را با تیراژ مد نظر طبق استاندارد مشتری تولید و تحویل می نماید. در این روش تمام مسئولیت های تامین متریال تا تحویل قطعه می تواند طبق توافق با مجموعه شتاب باشد.
- ارائه خدمات طراحی تا تولید محصول نهایی (ODM)
- در این روش شرکت قادر خواهد بود از تمام ظرفیت خود برای یک همکاری تجاری استفاده کند تا محصول تولیدی طبق انتظار کارفرما ساخته شود. در این روش میتواند طبق توافق محصول نهایی با برند شتاب ارائه گردد. در این روش تمامی فعالیت ها طبق استاندارد و الگوی سازمانی انجام و یک محصول نهایی با تمام پارامتر های درخواستی طراحی و تولید می گردد.
- تعامل و تجارت با صنایع همسان
- کمک به صنایع هم رده و ارتقاء کیفیت محصولات با روش های تعاملی یکی دیگر از گزینه های همکاری این گروه است. محصولات می تواند به صورت مشترک تولید و یا با ایجاد مسیرهای تجارت در سود حاصله شراکت کرد.

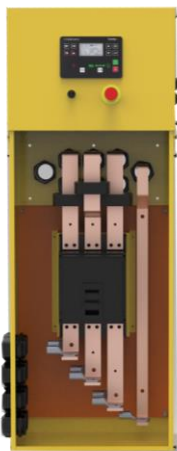



[www.shetab-group.ir](http://www.shetab-group.ir)

**SHETAB**

To The Peak Of Industry

شتاب | به اوج صنعت

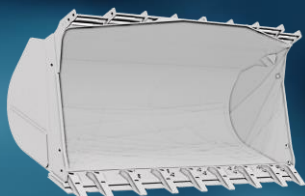

مشاوره مهندسی: 09353048034

مشاوره فروش: 09929994665